

承認	確認	作成

## 仕 様 書

納入先		納入先仕様 No.	
殿		製造者仕様 No.	
機 械 名	エンジン高圧洗浄機	型 式	SER-1230i-2
乾 燥 質 量	98.5kg	寸法(L×W×H)mm	705×692×665
外 観	移動式箱型	仕様書作成年月日	2022年1月18日 R00

ポンプ	型 式	GSXWA-HW3.5G50NSX		備考 雰囲気 気温：max40℃ 湿度：max80% 特記：凍結不可
	圧 力	30MPa (305.9kgf/cm <sup>2</sup> )		
	水 量	12L/min		
	回 転 数	1585min <sup>-1</sup>		
	所要馬力	7.0kW (9.5PS)		
	吸込揚程	1m		
	接続口径	(吸) 3/4" (吐) 3/8" (余) 3/8"		

エンジン	名 称	i-GX390		備考 雰囲気 気温：max40℃ 湿度：max80% 特記：凍結不可
	形 式	空冷4サイクル縦型短期当OHV式ガソリンエンジン		
	総排気量	389cc		
	定格出力	7.0kW (9.5PS) /3450min <sup>-1</sup>		
	最大出力	8.7kW (11.8PS) /3600min <sup>-1</sup>		
	始動方式	セルスタータ式		
	使用燃料	無鉛レギュラーガソリン		
	燃料タンク容量	6.1L		

吸込ホース	3/4" -3m	使用液	清水(常温)
高圧ホース	3/8" -20m	伝達方式	減速機(使用オイル:SAE90)
余水ホース	3/8" -3m	圧力調整弁	VB-350(エア抜き:自動6型)
洗浄ガン	RL-84(MCP31S303)	圧力計	60MPa
ストレーナ	三層ストレーナ 100メッシュ	車 輪	φ150(車輪ストッパ付)

装 備	<ul style="list-style-type: none"> <li>・安全弁</li> <li>・自動発停装置</li> <li>・濁水停止装置</li> <li>・回転数調整ボリューム(マニュアルオペレーション用)</li> <li>・状態表示インジケータ</li> </ul>
付 属 品	<ul style="list-style-type: none"> <li>・洗浄ガン</li> <li>・吸水ホース</li> <li>・余水ホース</li> <li>・高圧ホース</li> <li>・防災面</li> <li>・ニトリル手袋</li> </ul>

一般公差(長さ)		一般公差(角度)		仕上げ記号の表面あらし			
基準寸法の区分	許容差	基準寸法の区分	許容差	仕上げ記号	Ra	Ry	基準長さ
0.5以上 6以下	±0.1	10以下	±1°	▽▽▽▽	0.2	0.8	0.8
6より 30以下	±0.2	10より 50以下	±30'	▽▽▽	1.6	6.3	0.8
30より 120以下	±0.3	50より 120以下	±20'	▽▽	6.3	25	2.5
120より 400以下	±0.5	120より 400以下	±10'	▽	25	100	8
400より 1000以下	±0.8	400より 1000以下	±5'	▽	特に規定しない		
1000より 2000以下	±1.2	※一部の一般精度は、JISB0202(管用平行円錐), JISB0203(管用テーパ円錐)のB級に準ずる。					
2000より 4000以下	±2						

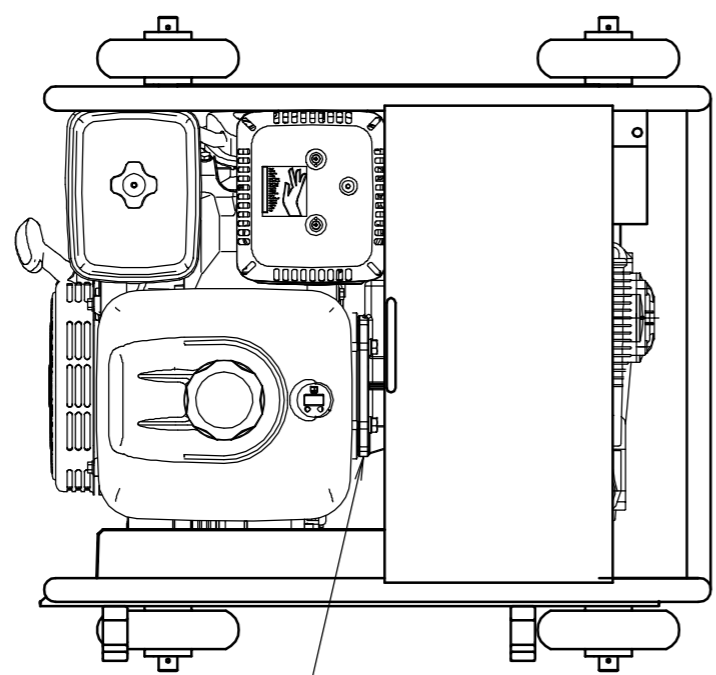

減速機

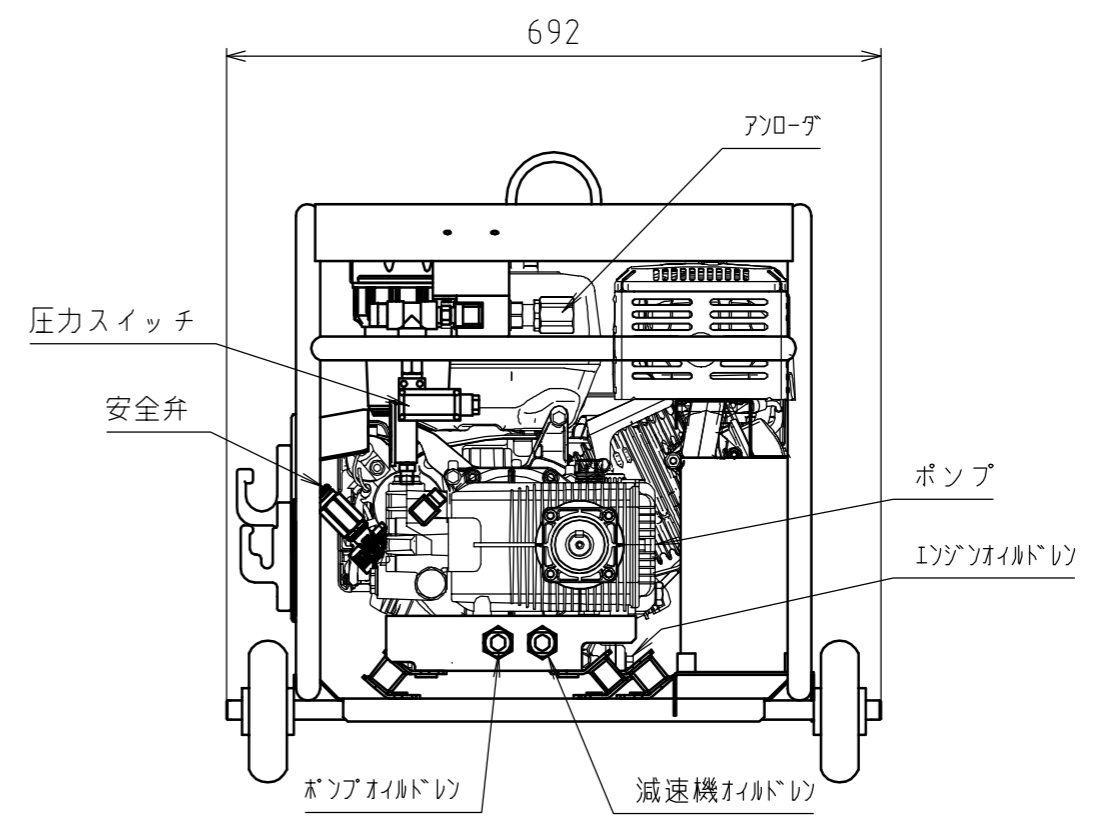
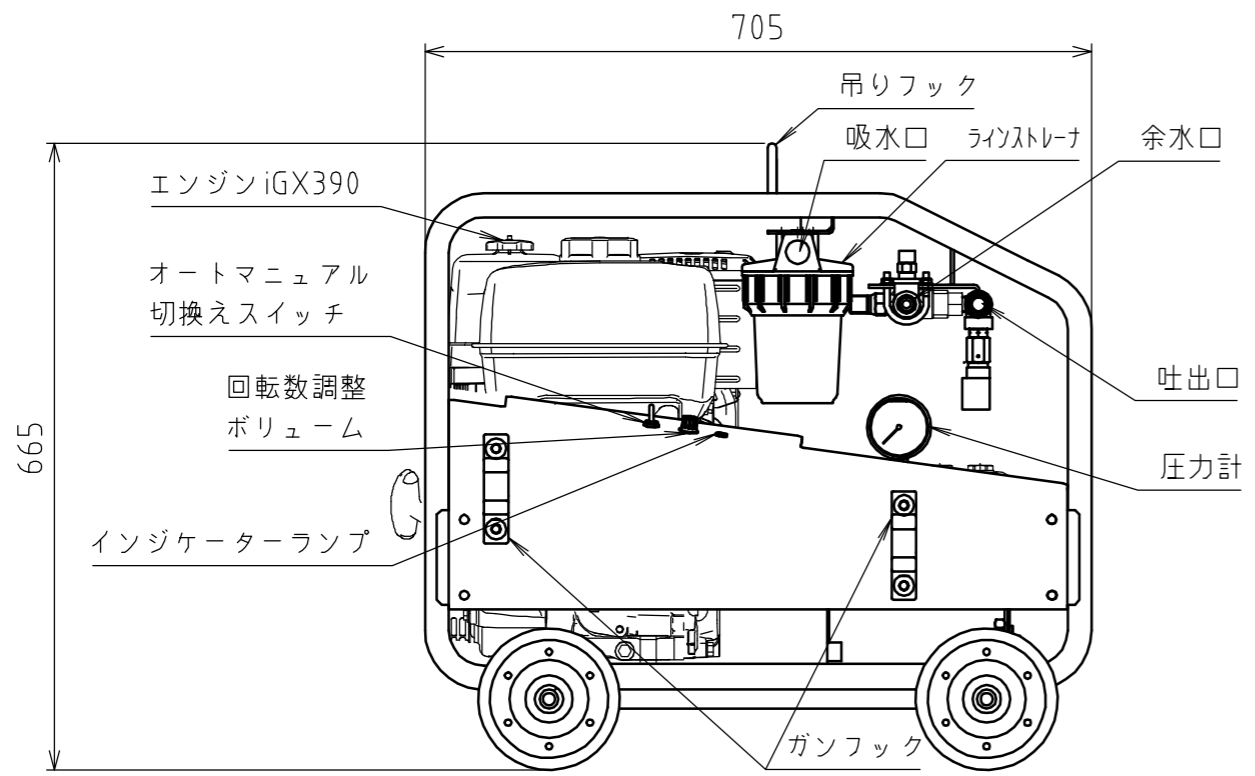

作成年月日 DATE	2022/01/18	三角法	△
承認 APPROVED	材質 MATERIAL	尺度 SCALE	1:8
確認 CHECKED	設計 DESIGNED	製図 DRAWN	型式 MODEL
			SER-1230i-2 (iGX搭載)
			図名 NAME
			外形寸法図
			コード CODE
			0393C1
			図番 DWG.No.
			K-24756R00
スーパ工業株式会社 SUPER INDUSTRIES CO.,LTD.			3D
			-
			図面サイズ
			A3横