

クボタ建機 【U-17-3A】

0.05m³後方小旋回バックホー

(可変脚仕様)

■ 作業範囲図

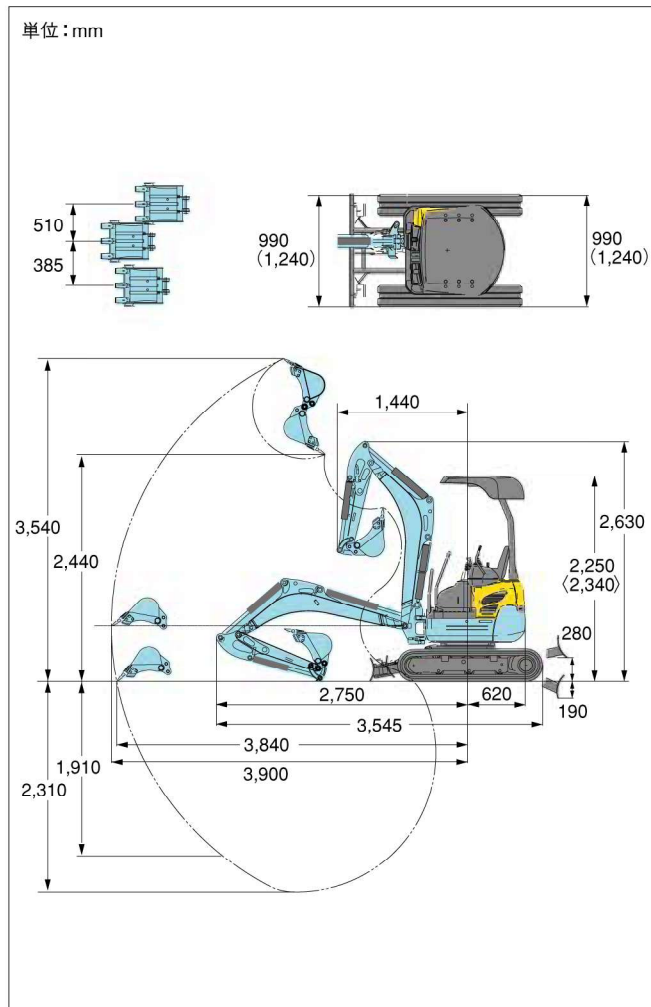

※ () 内は可変脚拡張時、< > 内は4ポストキャノピ仕様

■ 仕様

型 式	U-17-3A	
バケット容量 (新JIS山積)	0.041m ³	
標準バケット幅 (サイドカッタ含む/含まず)	500 / 450mm	
機械質量	1,620 < 1,650 > kg	
機体質量	1,360 < 1,390 > kg	
機体寸法 (輸送時)	全長	3,545mm
	全高	2,250 (2,340) mm
	全幅	990 / 1,240mm
	最低地上高	150mm
エンジン	区分	クボタ水冷3気筒D902-K3A
	形式	D902-E3-BH-1
	総排気量	0.898L (898cc)
	定格出力/回転数	11.8kW (16PS) / 2300rpm
掘削性能	最大掘削高さ	3,540mm
	最大ダンプ高さ	2,440mm
	最大掘削深さ	2,310mm
	最大垂直掘削深さ	1,910mm
	最大掘削半径	3,900mm
	オフセット量 (右/左)	510 / 385mm
標準シュー	最小フロント旋回半径 (スイング時)	1,440mm (1,210mm)
	最小後端旋回半径	620mm
	最大掘削力 (爪元)	15.2kN (1,550kgf)
	標準シュー形式	ゴムクローラ
走行部	シュー幅	230mm
	クローラ全長	1,585mm
	タンブラ中心距離	1,230mm
	クローラ中心距離	760 / 1010mm
旋回速度	走行速度 (低速/高速)	2.1 / 4.1km / h
	登坂能力	30° (58%)
排土板	旋回速度	9.1rpm
	排土板 (幅)	990 / 1,240mm
	排土板 (高さ)	265mm
油圧ポンプ形式	リフト量 (GL上/下)	280 / 190mm
	油圧ポンプ形式	可変ポンプ (2×17.3L/min) + ギアポンプ (10.4L/min) + PV用ギアポンプ (6.2L/min)
旋回モータ形式	オービットモータ	
走行モータ形式	ピストンモータ：2F	
燃料タンク容量	19L	
作動油量	21L (全量) / 13L (タンク内)	

※ < > 内は4ポストキャノピ仕様

↑ ↑
※当社機は4ポストキャノピ仕様ではありません



本 社	〒938-0013 富山県黒部市沓掛567	TEL: 0765-54-1371 FAX: 0765-54-3307
富山営業所	〒930-0904 富山県富山市一本木165	TEL: 076-451-0751 FAX: 076-451-0753
滑川営業所	〒936-0865 富山県滑川市七口1757	TEL: 076-475-0508 FAX: 076-475-5378
立山営業所	〒930-0252 富山県中新川郡立山町日俣50	TEL: 076-462-8151 FAX: 076-462-8153
入善営業所	〒939-0627 富山県下新川郡入善町柵山745-3	TEL: 0765-74-8171 FAX: 0765-74-8185