

SQS-SE-07-0299

年 月 日

承認	確認	作成

# 仕 様 書

納入先		納入先仕様No.	
殿		製造者仕様No.	
機 械 名	防音型高圧洗浄機	型 式	SEV-2108SS
乾燥質量	64 kg	寸法(L×W×H)mm	630×497×557
外 観	密閉箱型	仕様書作成年月日	2020年 9月 24日 R02

ポンプ	型 式	GSRKA5.5G13KSX		備考 雰囲気 気温: max40°C 湿度: max80% 特記: 凍結不可
	圧 力	8.0MPa (82kgf/cm <sup>2</sup> )		
	水 量	23.0L/min		
	回 転 数	1750min <sup>-1</sup>		
	所要馬力	3.4kW (4.6PS)		
	吸込揚程	2m		
	接続口径	(吸) 3/4" (吐) 3/8" (余) 3/8"		

エンジン	名 称	GB220LE-127		備考 スローダウン装置標準装備 (解除装置付き) バッテリー: 12V 6Ah (参考: YTX7L-BS等)
	形 式	空冷4サイクル傾斜型横軸OHVガソリンエンジン		
	総排気量	215cc		
	定格出力	4.0kW (5.5PS)/1800min <sup>-1</sup>		
	最大出力	5.1kW (7.0PS)		
	始動方式	セルスタータ式 (リコイルスタータ式)		
	使用燃料	自動車用無鉛ガソリン		
	燃料タンク容量	6L (定格時持時間: 2.4h)		

吸込ホース	3/4" × 3m
高圧ホース	3/8" × 20m
余水ホース	3/8" × 3m
洗 浄 ガ ン	タービランス (イケチ#111)
ストレーナ	SUS#100

使用液	清水 (常温)
伝達方式	ホ- shaft直結
圧力調整弁	ジマ3CCR
圧 力 計	15MPa
車 輪	φ125 (ストッパ付)

付属品	濁水停止装置
-----	--------

一般公差(長さ)		一般公差(角度)		仕上げ記号の表面あらさ			
基準寸法の区分	許容差	基準寸法の区分	許容差	仕上げ記号	Ra	Ry	基準長さ
0.5以上 6以下	±0.1	10以下	±1°	▽▽▽	0.2	0.8	0.8
6以上 30以下	±0.2	10以上 50以下	±30'	▽▽	1.6	6.3	0.8
30以上 120以下	±0.3	50以上 120以下	±20'	▽	6.3	25	2.5
120以上 400以下	±0.5	120以上 400以下	±10'	▽	25	100	8
400以上 1000以下	±0.8	400以上 1000以下	±5'	▽	特に規定しない		
1000以上 2000以下	±1.2	JIS B 1301の一般精度は、JIS B 2022(管用平行円錐), JIS B 2023(管用テーパ円錐), JIS B 2024(管用テーパ円錐)のB線に準ずる。					
2000以上 4000以下	±2						

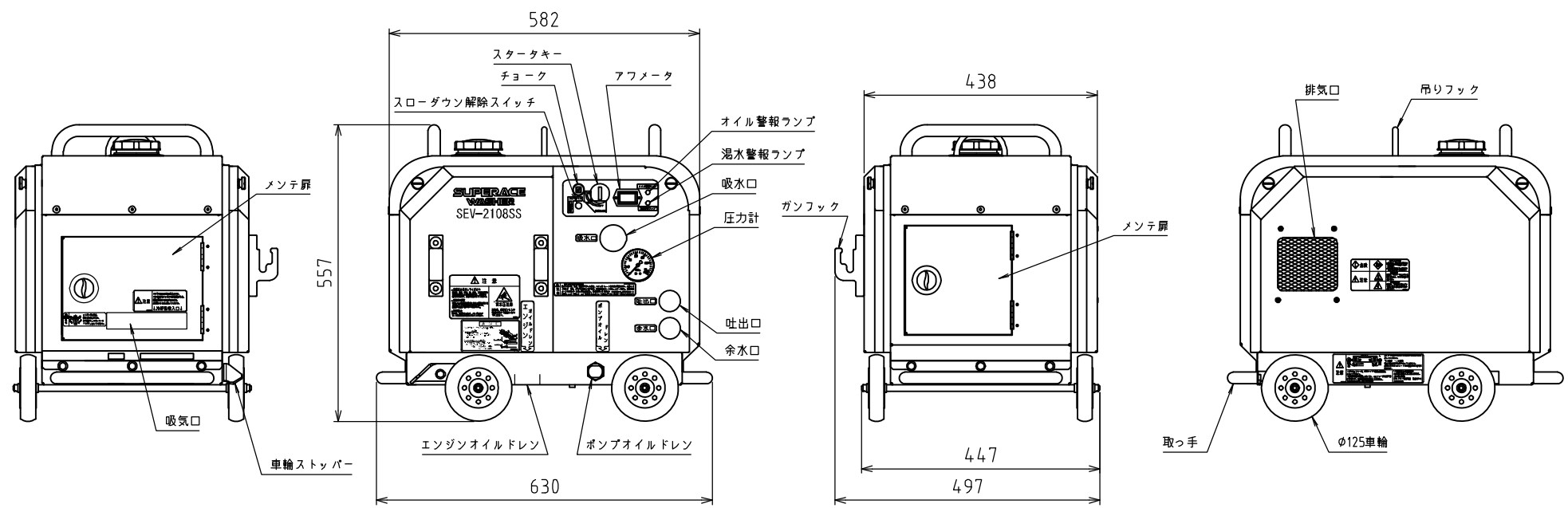
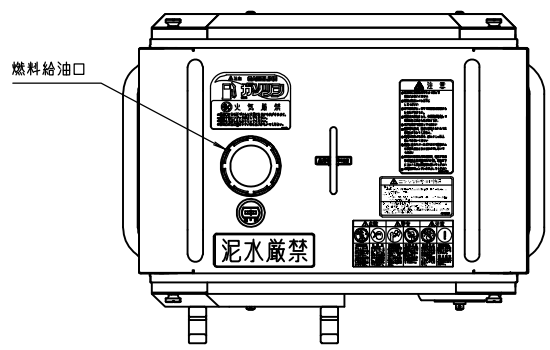

作成年月日 DATE	2012/06/27	三角法		
承認 APPROVED	材質 MATERIAL	尺度 SCALE	1:8	
確認 CHECKED	設計 DESIGNED	製図 DRAWN	型式 MODEL	SEV-2108SS
			図名 NAME	外形寸法図
			コード CODE	図中記載
			図番 DWG.No.	K-17668 R00
型式	コード			
SEV-2108SS	039043			
SEV-1615SS	039023			
SEV-2110SS	039053			
SEV-3007SS	039073			
SEV-3008SS	039093			
SUPER INDUSTRIES CO.,LTD.		3D	-	
		図面サイズ	A3横	